

ENA-3000

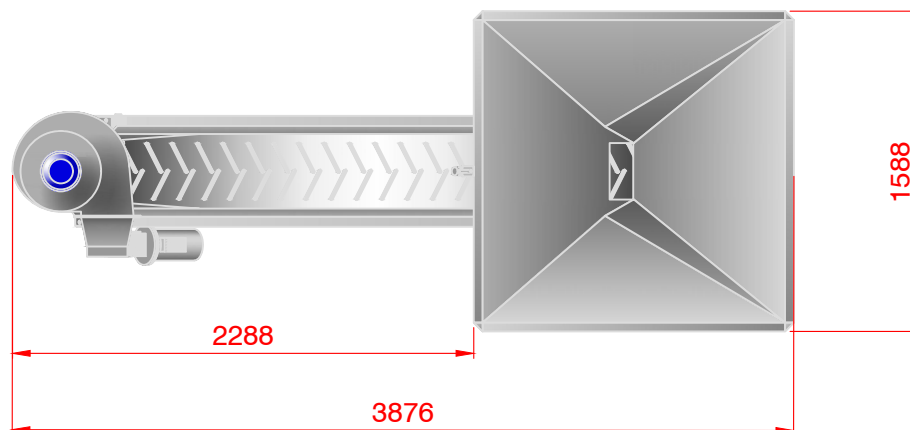
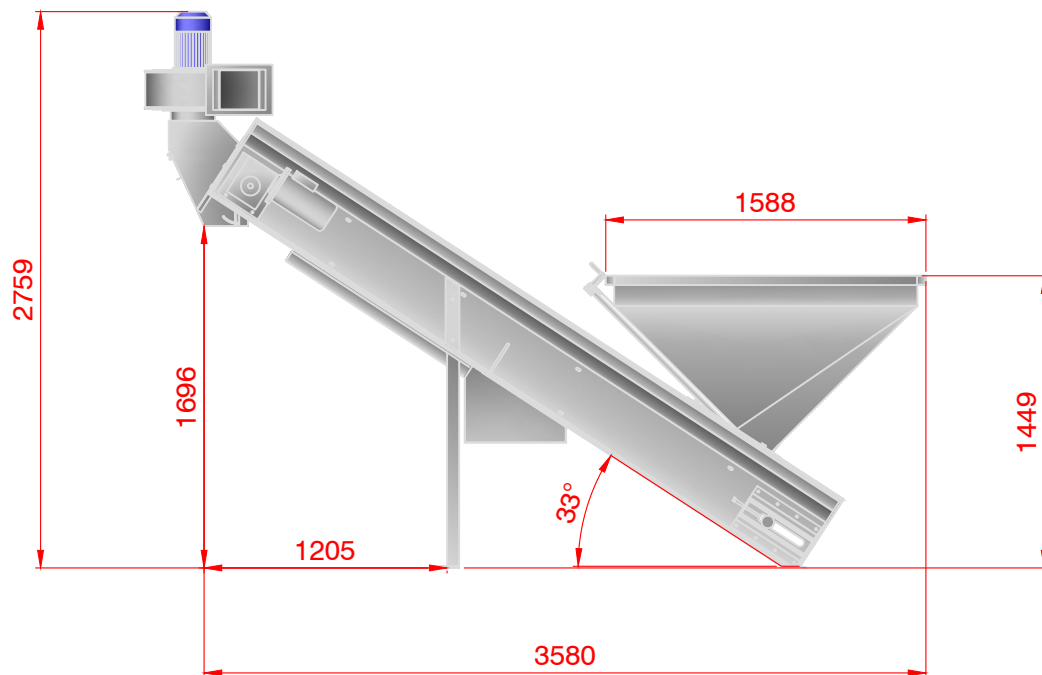

Caratteristiche tecniche

Struttura elevatore: AISI 304
Nastro trasportatore: PVC bianco alimentare
Coperture: plexiglass
Potenza motore principale: 0.55 kW
Giri motore: 1380rpm
Riduttore: i=15 190/1000

Tecnoliva S.r.l.

Indirizzo: Via Navello Spello PG Italia

Codice postale: 06038

Telefono: 0742302129

FAX: 0742840608

Sito aziendale: www.tecnoliva.net

TECNOLIVA s.r.l.
MACCHINE OLEARIE - Spello (PG) - Italia

