

# Frangitore FRT-30 HP 2021

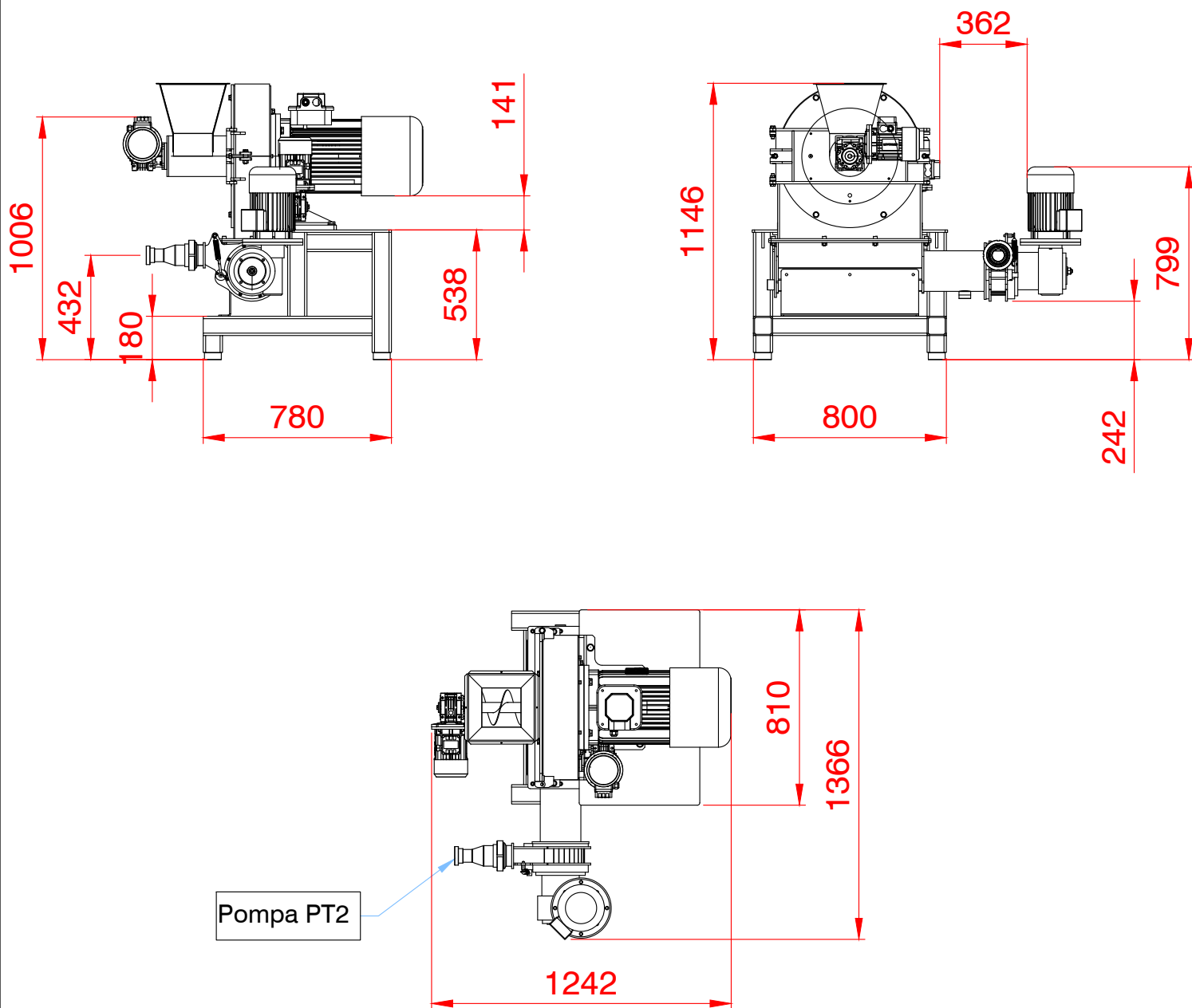

## Caratteristiche tecniche frangitore

Materiale struttura: AISI 304
Motore frantumatore: 22 kW - 2940 rpm
Motoriduttore alimentazione olive: 0.37 kW - 1400 rpm - rid. 1:50
Motoriduttore pulitore: 0.37 kW - 1400 rpm - rid 1:50
Emissioni sonore: < 80 dB
Peso: 600 Kg

## Caratteristiche tecniche pompa PT2

Materiale struttura: AISI 304
Potenza motore: 3 kW
Giri motore: 1400 rpm
Riduttore: 15/50
Peso: 20 Kg
Emissioni sonore: < 60 dB

Tecnoliva S.r.l.

Indirizzo: Via Navello Spello PG Italia

Codice postale: 06038

Telefono: 0742302129

FAX: 0742840608

Sito aziendale: [www.tecnoliva.net](http://www.tecnoliva.net)

**TECNOLIVA** s.r.l.  
MACCHINE OLEARIE - Spello (PG) - Italia

